

北九州カップ'17 第38回 北九州近県少年サッカー大会 グループ分け

会 場	グループ	県 外	県 外	県 外	地区	北九州	北九州
ひびきコス モス運動場 A	A	広島高陽 前年度優勝 (広島県)	WISH北九州 (小倉南)	松崎SSS (山口県)	筑後SC (筑後地区)	IBUKI (小倉南)	二島FC (若 松)
ひびきコス モス運動場 B	B	バレイア (熊本県)	唐津FC (佐賀県)	隈之城FC (鹿児島県)	オリエント (筑豊地区)	小倉南J (小倉南)	FCビゴール (八幡西)
ひびきコス モス運動場 C	C	ディアプロッサ 高田 (奈良県)	川副SC (佐賀県)	明治北SSC (大分県)	BUDDY Jr (筑前地区)	行橋SSS (京 築)	FC MOJI (門 司)
ひびきコス モス運動場 D	D	ヴェジット (大阪府)	別府ミネルバ (大分県)	山口SS (山口県)	今宿SC (福岡地区)	中井SS (小倉北)	深町SC (若 松)
ひびきコス モス運動場 E	E	沖縄市FC (沖縄県)	梶FC (大阪府)	ヴァイセア ドラーク山口 (山口県)	西南FC (福岡地区)	ラソス香月 SSC (八幡西)	小倉ダック ビルズFC (小倉北)
ひびきコス モス運動場 F	F	インセンブル FC (宮崎県)	明野西JFC (大分県)	レヴォーナ (佐賀県)	久留米 AZALEA (筑後地区)	犀川SSS (京 築)	ポルク北九州 (若 松)
ひびきコス モス運動場 G	G	アルバランシア (熊本県)	セイザンFC (山口県)	坂田FC (沖縄県)	FC立岩 (筑豊地区)	ひびきSS (遠 賀)	周防灘FC (京 築)
ひびきコス モス運動場 H	H	長崎南山 (長崎県)	カティオーラ (大分県)	フトゥール 周南 (山口県)	宗像 セントラル (筑前地区)	槻田FC (八幡東)	FC青山 (八幡西)

予選リーグ 1日目 (No.1)

順	時間	ひびきコスモス運動場a (Aグループ)	ひびきコスモス運動場b (Bグループ)	ひびきコスモス運動場c (Cグループ)	ひびきコスモス運動場d (Dグループ)
	15分ハーフ	1日目/23日(土) 主審	1日目/23日(土) 主審	1日目/23日(土) 主審	1日目/23日(土) 主審
①	12:00~	二島 〔 - 〕 〔 - 〕 IBUKI 北九州担当	ビゴール 〔 - 〕 〔 - 〕 小倉南J 北九州担当	MOJI 〔 - 〕 〔 - 〕 行橋SSS 北九州担当	深町SSC 〔 - 〕 〔 - 〕 中井SSS 北九州担当
②	12:45~	筑後SSC 〔 - 〕 〔 - 〕 松崎SSS IBUKI	オリエント 〔 - 〕 〔 - 〕 隈之城FC 小倉南J	BUDDY 〔 - 〕 〔 - 〕 明治北 行橋SSS	今宿SSC 〔 - 〕 〔 - 〕 山口SSS 中井SSS
③	13:30~	WISH 〔 - 〕 〔 - 〕 高陽FC 二島	唐津FC 〔 - 〕 〔 - 〕 バレイア ビゴール	川副SSC 〔 - 〕 〔 - 〕 高田FC MOJI	ミネルバ 〔 - 〕 〔 - 〕 ヴェジット 深町SSC
④	14:15~	IBUKI 〔 - 〕 〔 - 〕 筑後SSC 高陽FC	小倉南J 〔 - 〕 〔 - 〕 オリエント バレイア	行橋SSS 〔 - 〕 〔 - 〕 BUDDY 高田FC	中井SSS 〔 - 〕 〔 - 〕 今宿SSC ヴェジット
⑤	15:00~	松崎SSS 〔 - 〕 〔 - 〕 WISH 北九州担当	隈之城FC 〔 - 〕 〔 - 〕 唐津FC 北九州担当	明治北 〔 - 〕 〔 - 〕 川副SSC 北九州担当	山口SSS 〔 - 〕 〔 - 〕 ミネルバ 北九州担当
⑥	15:45~	高陽FC 〔 - 〕 〔 - 〕 二島 WISH	バレイア 〔 - 〕 〔 - 〕 ビゴール 唐津FC	高田FC 〔 - 〕 〔 - 〕 MOJI 川副SSC	ヴェジット 〔 - 〕 〔 - 〕 深町SSC ミネルバ

予選リーグ 1日目 (No.2)

順	時間	ひびきコスモス運動場e (Eグループ)	ひびきコスモス運動場f (Fグループ)	ひびきコスモス運動場g (Gグループ)	ひびきコスモス運動場h (Hグループ)
	15分ハーフ	1日目/23日(土) 主審	1日目/23日(土) 主審	1日目/23日(土) 主審	1日目/23日(土) 主審
①	12:00~	小倉ダック 〔 - 〕 〔 - 〕 ラソス香月 北九州担当	ポルク 〔 - 〕 〔 - 〕 犀川SSS 北九州担当	周防灘FC 〔 - 〕 〔 - 〕 ひびきSSS 北九州担当	FC青山 〔 - 〕 〔 - 〕 梶田FC 北九州担当
②	12:45~	西南FC 〔 - 〕 〔 - 〕 ヴァイセ ラソス香月	久留米 〔 - 〕 〔 - 〕 レヴォーナ 犀川SSS	FC立岩 〔 - 〕 〔 - 〕 坂田FC ひびきSSS	宗像CFC 〔 - 〕 〔 - 〕 フトゥール 梶田FC
③	13:30~	梶FC 〔 - 〕 〔 - 〕 沖縄市FC 小倉ダック	明野西 〔 - 〕 〔 - 〕 インセンプル ポルク	セイザンFC 〔 - 〕 〔 - 〕 アルバラシア 周防灘FC	カティオーラ 〔 - 〕 〔 - 〕 長崎南山 FC青山
④	14:15~	ラソス香月 〔 - 〕 〔 - 〕 西南FC 沖縄市FC	犀川SSS 〔 - 〕 〔 - 〕 久留米 インセンプル	ひびきSSS 〔 - 〕 〔 - 〕 FC立岩 アルバラシア	梶田FC 〔 - 〕 〔 - 〕 宗像CFC 長崎南山
⑤	15:00~	ヴァイセ 〔 - 〕 〔 - 〕 梶FC 北九州担当	レヴォーナ 〔 - 〕 〔 - 〕 明野西 北九州担当	坂田FC 〔 - 〕 〔 - 〕 セイザンFC 北九州担当	フトゥール 〔 - 〕 〔 - 〕 カティオーラ 北九州担当
⑥	15:45~	沖縄市FC 〔 - 〕 〔 - 〕 小倉ダック 梶FC	インセンプル 〔 - 〕 〔 - 〕 ポルク 明野西	アルバラシア 〔 - 〕 〔 - 〕 周防灘FC セイザンFC	長崎南山 〔 - 〕 〔 - 〕 FC青山 カティオーラ

予選リーグ 2日目 (No.1)

順	時間	ひびきコスモス運動場a (Aグループ)		ひびきコスモス運動場b (Bグループ)		ひびきコスモス運動場c (Cグループ)		ひびきコスモス運動場d (Dグループ)	
		2日目/24日(日)	主審	2日目/24日(日)	主審	2日目/24日(日)	主審	2日目/24日(日)	主審
①	09:15~	筑後SC 〔 ー ー 〕	高陽FC 北九州担当	オリエント 〔 ー ー 〕	バレイア 北九州担当	BUDDY 〔 ー ー 〕	高田FC 北九州担当	今宿SC 〔 ー ー 〕	ヴェジット 北九州担当
②	10:00~	I-BUCKI 〔 ー ー 〕	松崎SSS 筑後SC	小倉南J 〔 ー ー 〕	隈之城FC オリエント	行橋SSS 〔 ー ー 〕	明治北 BUDDY	中井SS 〔 ー ー 〕	山口SS 今宿SC
③	10:45~	二島 〔 ー ー 〕	WISH 北九州担当	ビゴール 〔 ー ー 〕	唐津FC 北九州担当	MOJI 〔 ー ー 〕	川副SC 北九州担当	深町SC 〔 ー ー 〕	ミネルバ 北九州担当
④	11:30~	I-BUCKI 〔 ー ー 〕	高陽FC 松崎SSS	小倉南J 〔 ー ー 〕	バレイア 隈之城FC	行橋SSS 〔 ー ー 〕	高田FC 明治北	中井SS 〔 ー ー 〕	ヴェジット 山口SS
⑤	12:15~	二島 〔 ー ー 〕	筑後SC I-BUCKI	ビゴール 〔 ー ー 〕	オリエント 小倉南J	MOJI 〔 ー ー 〕	BUDDY 行橋SSS	深町SC 〔 ー ー 〕	今宿SC 中井SS
⑥	13:00~	松崎SSS 〔 ー ー 〕	高陽FC 二島	隈之城FC 〔 ー ー 〕	バレイア ビゴール	明治北 〔 ー ー 〕	高田FC MOJI	山口SS 〔 ー ー 〕	ヴェジット 深町SC
⑦	13:45~	筑後SC 〔 ー ー 〕	WISH 北九州担当	オリエント 〔 ー ー 〕	唐津FC 北九州担当	BUDDY 〔 ー ー 〕	川副SC 北九州担当	今宿SC 〔 ー ー 〕	ミネルバ 北九州担当
⑧	14:30~	二島 〔 ー ー 〕	松崎SSS 筑後SC	ビゴール 〔 ー ー 〕	隈之城FC オリエント	MOJI 〔 ー ー 〕	明治北 BUDDY	深町SC 〔 ー ー 〕	山口SS 今宿SC
⑨	15:15~	I-BUCKI 〔 ー ー 〕	WISH 北九州担当	小倉南J 〔 ー ー 〕	唐津FC 北九州担当	行橋SSS 〔 ー ー 〕	川副SC 北九州担当	中井SS 〔 ー ー 〕	ミネルバ 北九州担当

予選リーグ 2日目 (No.2)

順	時間	ひびきコスモス運動場e (Eグループ)	ひびきコスモス運動場f (Fグループ)	ひびきコスモス運動場g (Gグループ)	ひびきコスモス運動場h (Hグループ)
	15分ハーフ	2日目/24日(日) 主審	2日目/24日(日) 主審	2日目/24日(日) 主審	2日目/24日(日) 主審
①	09:15~	西南FC [] 沖縄市FC 北九州担当	久留米 [] インセンブル 北九州担当	FC立岩 [] アルバランシア 北九州担当	宗像CFC [] 長崎南山 北九州担当
②	10:00~	ラソス香月 [] ヴァイセ 西南FC	犀川SSS [] レヴォーナ 久留米	ひびきSSS [] 坂田FC FC立岩	槻田FC [] フトウール 宗像CFC
③	10:45~	小倉ダック [] 梶FC 北九州担当	ポルク [] 明野西 北九州担当	周防灘FC [] セイザンFC 北九州担当	FC青山 [] カティオーラ 北九州担当
④	11:30~	ラソス香月 [] 沖縄市FC ヴァイセ	犀川SSS [] インセンブル レヴォーナ	ひびきSSS [] アルバランシア 坂田FC	槻田FC [] 長崎南山 フトウール
⑤	12:15~	小倉ダック [] 西南FC ラソス香月	ポルク [] 久留米 犀川SSS	周防灘FC [] FC立岩 ひびきSSS	FC青山 [] 宗像CFC 槻田FC
⑥	13:00~	ヴァイセ [] 沖縄市FC 小倉ダック	レヴォーナ [] インセンブル ポルク	坂田FC [] アルバランシア 周防灘FC	フトウール [] 長崎南山 FC青山
⑦	13:45~	西南FC [] 梶FC 北九州担当	久留米 [] 明野西 北九州担当	FC立岩 [] セイザンFC 北九州担当	宗像CFC [] カティオーラ 北九州担当
⑧	14:30~	小倉ダック [] ヴァイセ 西南FC	ポルク [] レヴォーナ 久留米	周防灘FC [] 坂田FC FC立岩	FC青山 [] フトウール 宗像CFC
⑨	15:15~	ラソス香月 [] 梶FC 北九州担当	犀川SSS [] 明野西 北九州担当	ひびきSSS [] セイザンFC 北九州担当	槻田FC [] カティオーラ 北九州担当

決勝トーナメント試合順

12月25日(月)

優勝	:	
準優勝	:	
第三位	:	

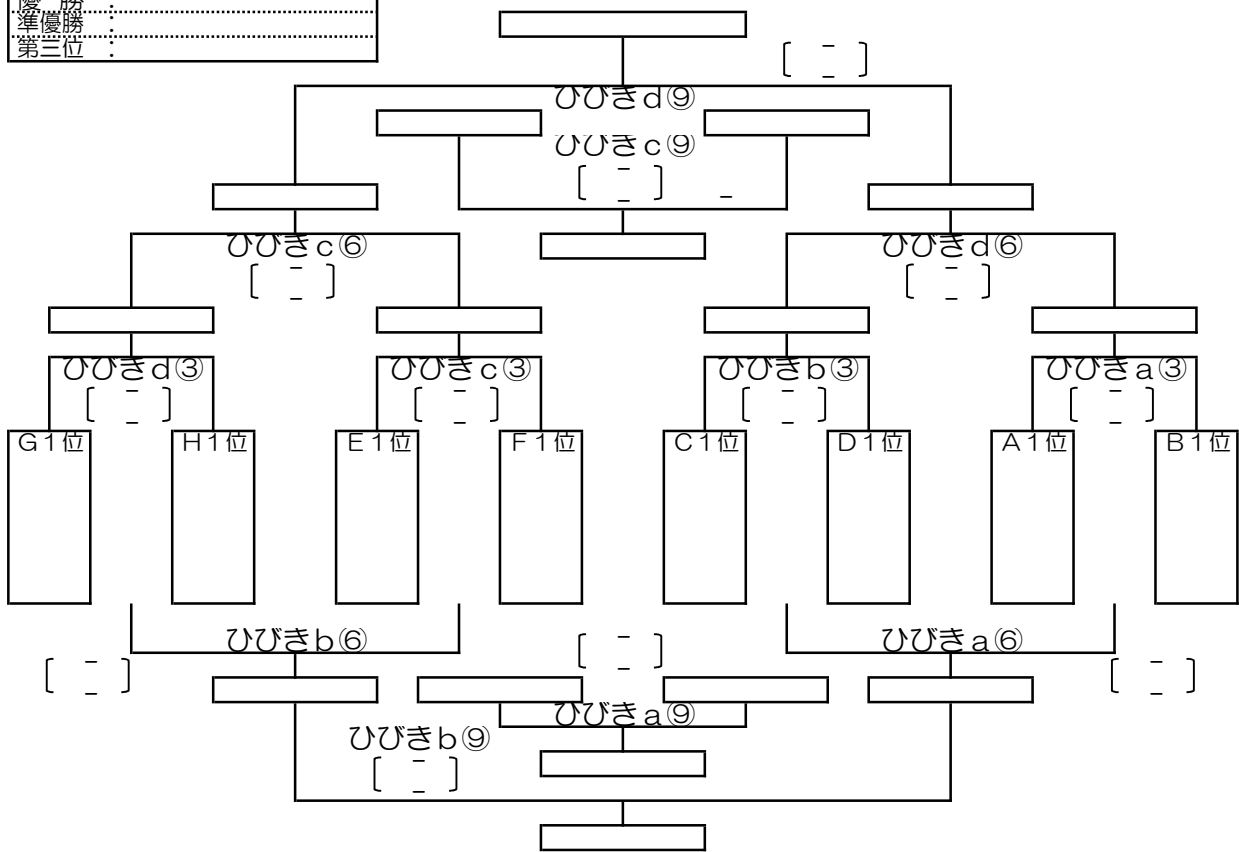

2位グループ トーナメント試合順

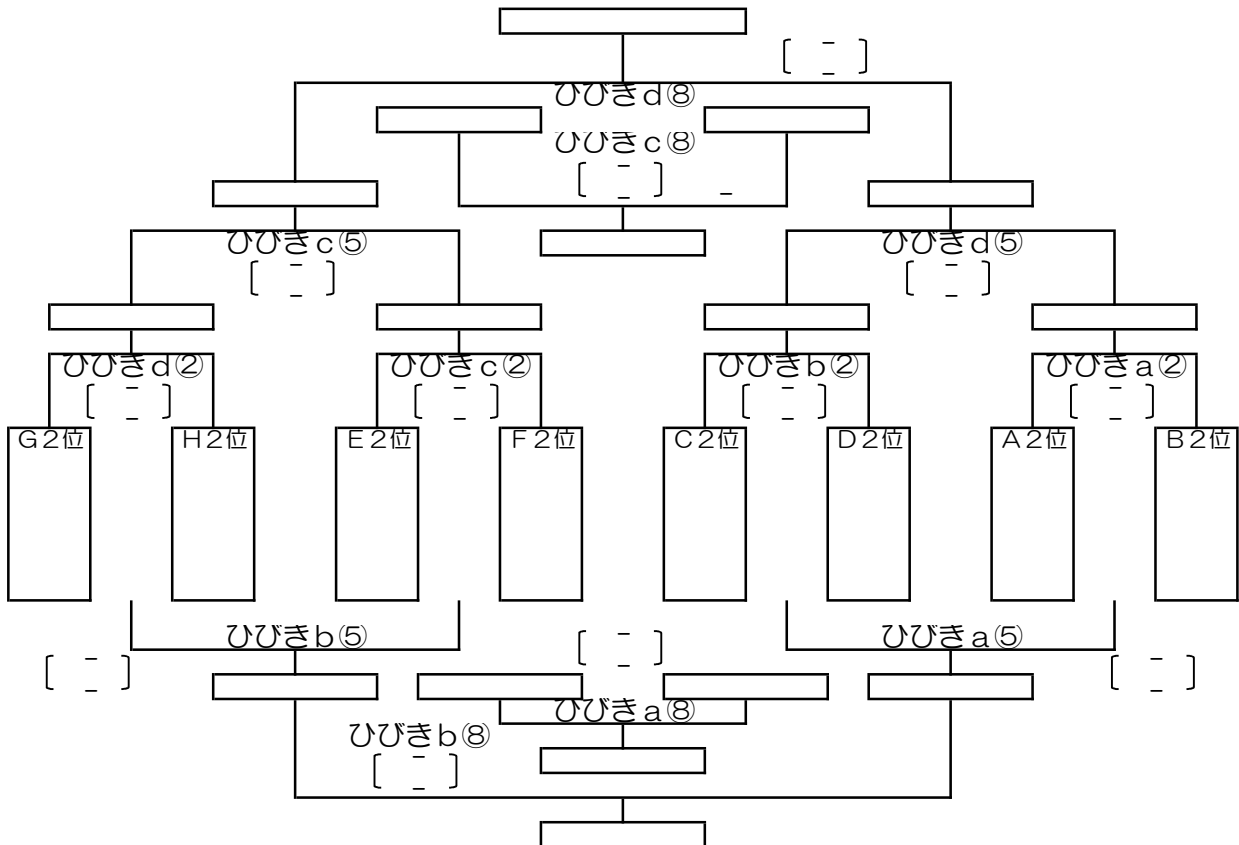

3位グループ トーナメント試合順

12月25日(月)

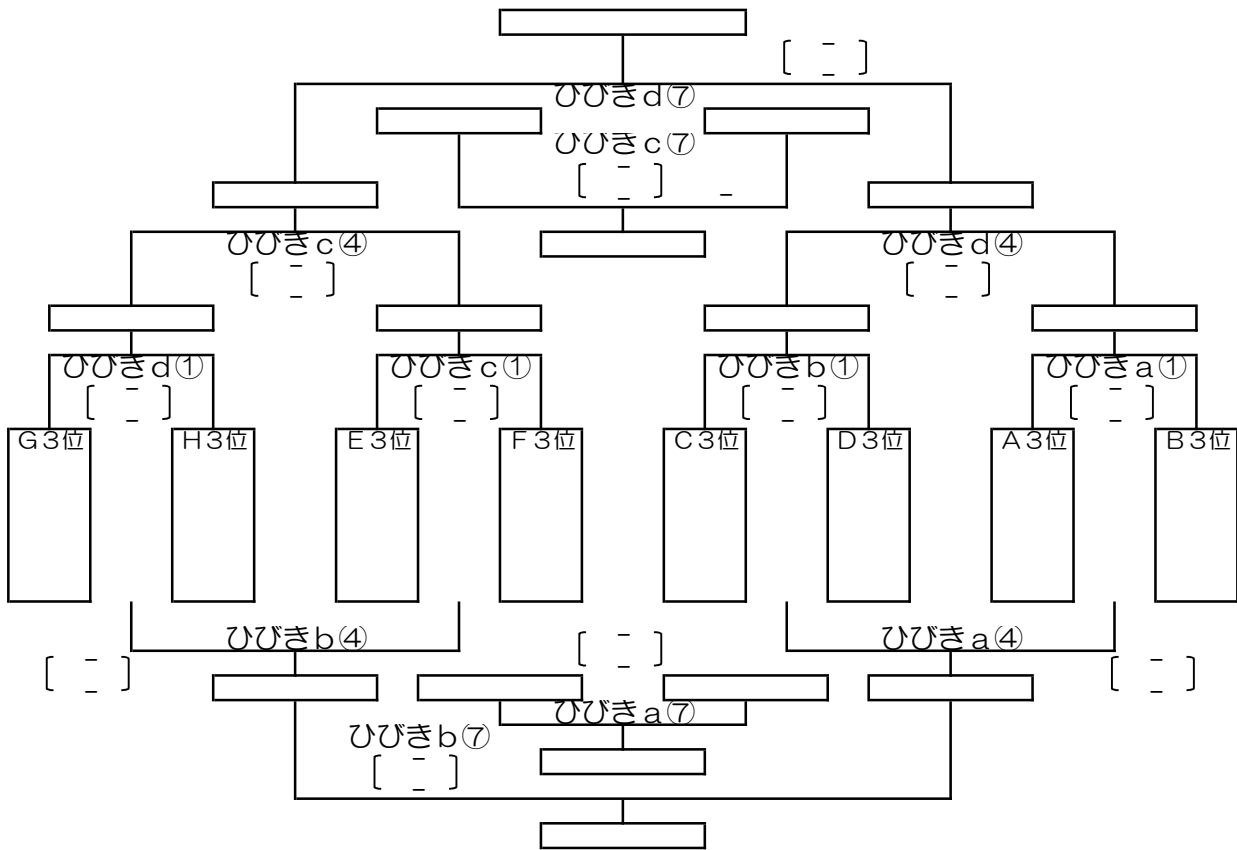

4位グループ トーナメント試合順

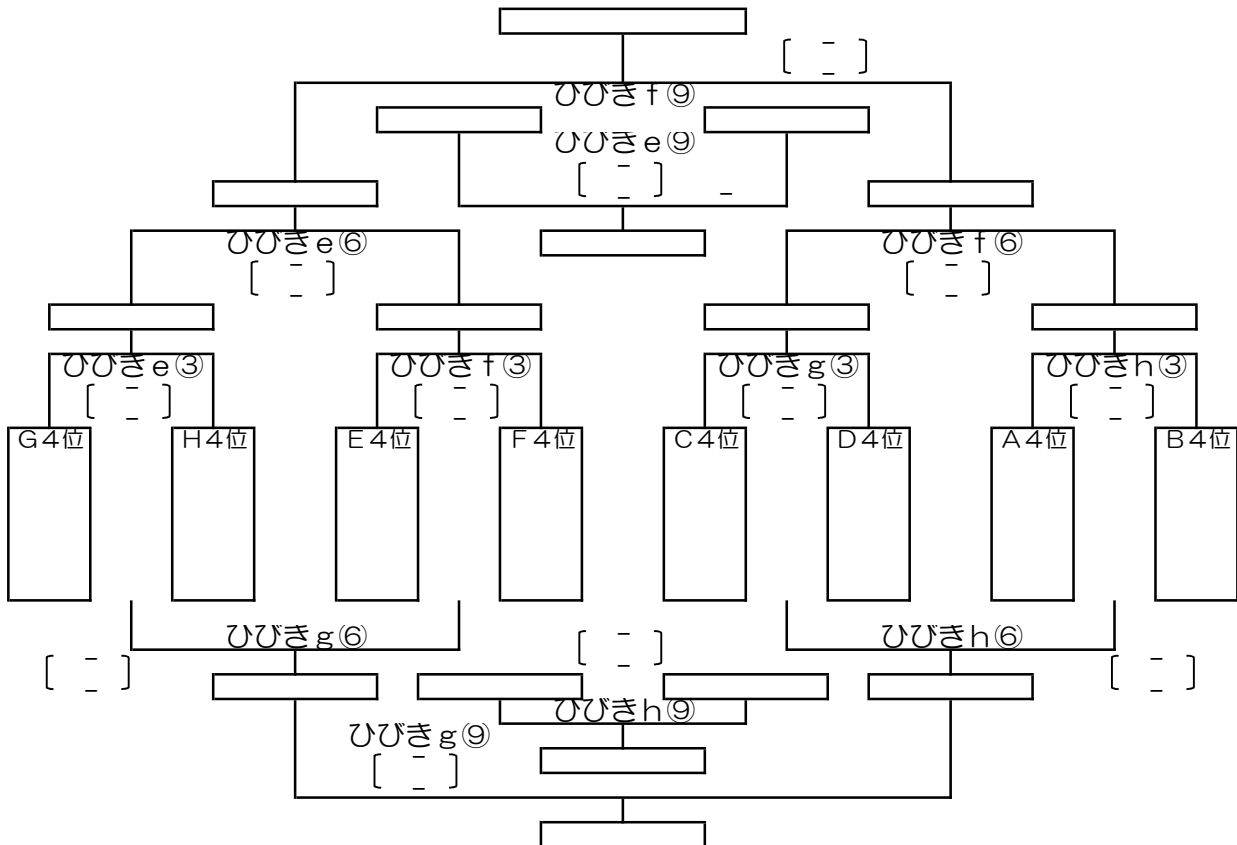

5位グループ トーナメント試合順

12月25日(月)

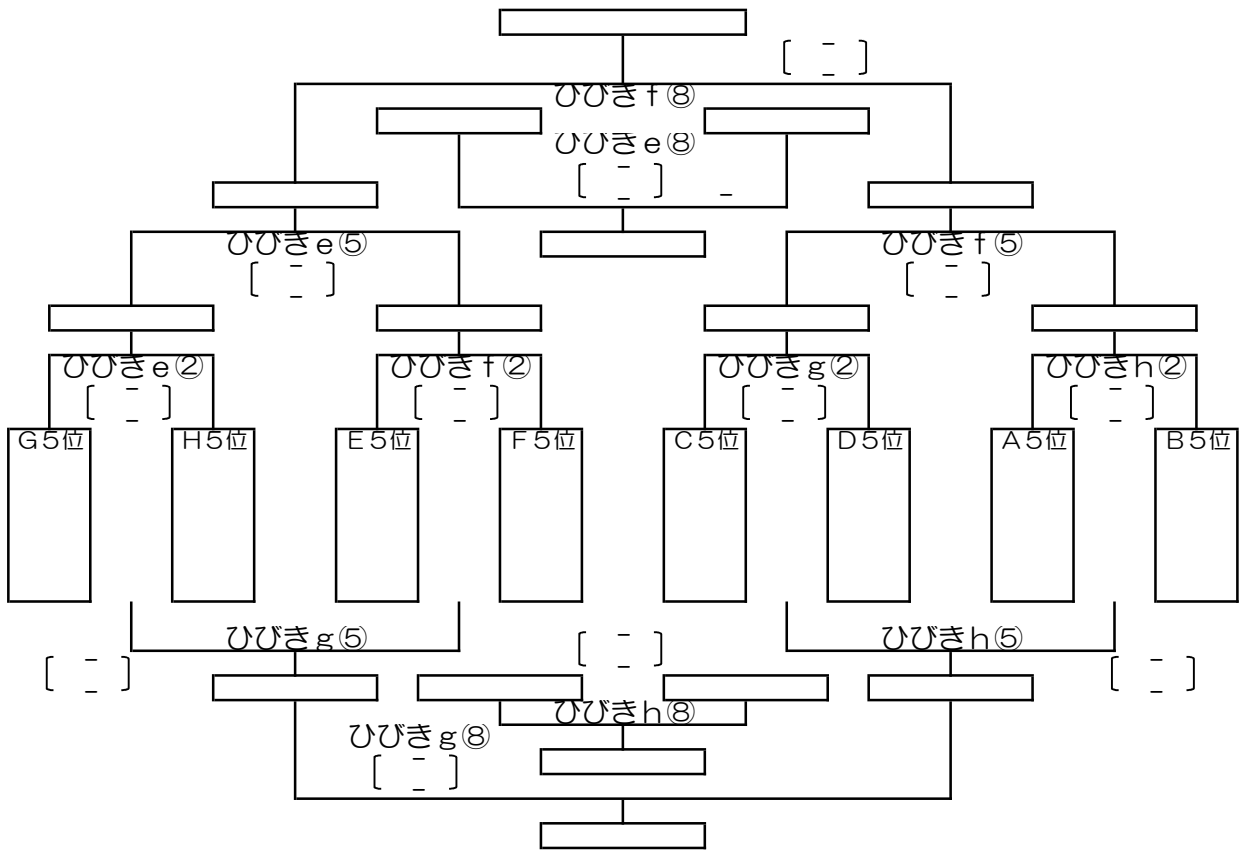

6位グループ トーナメント試合順

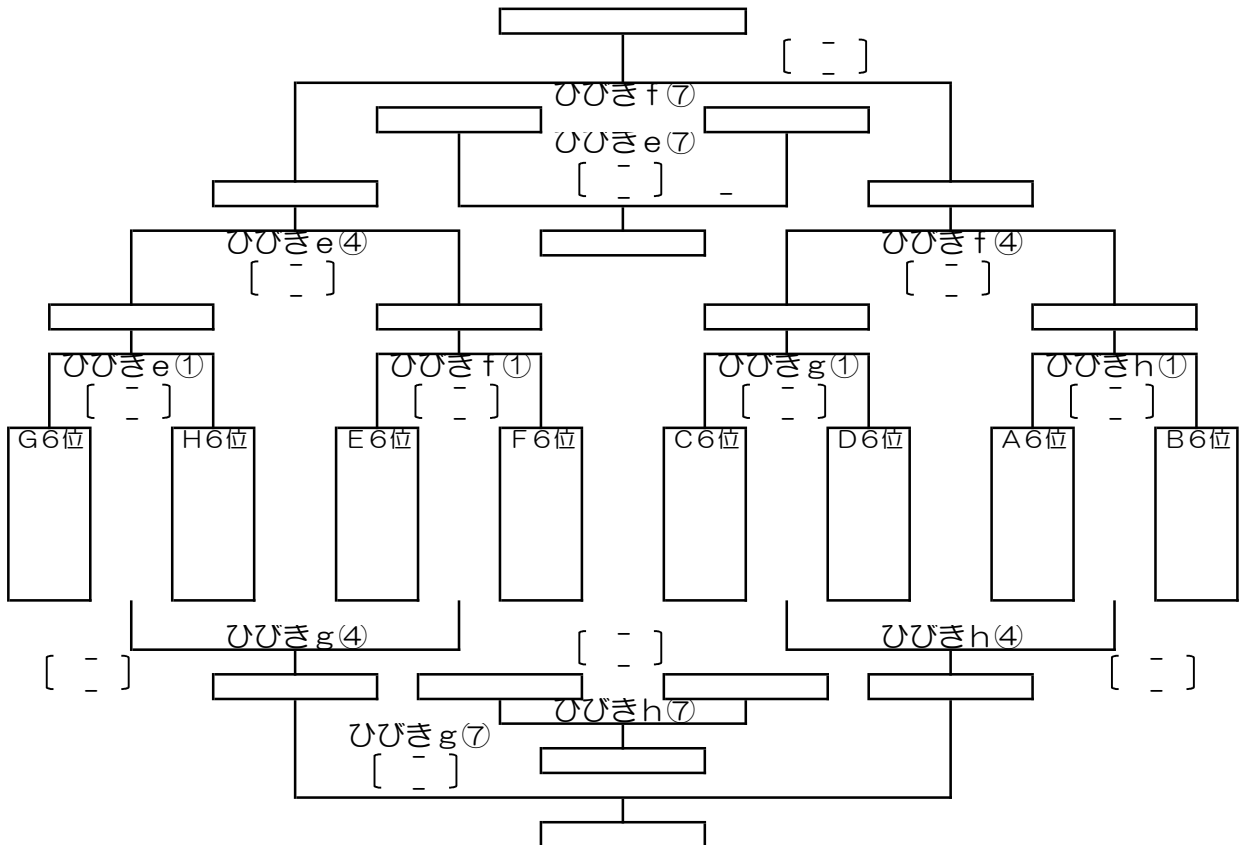

順位決定トーナメント [I]

順	時間	ひびき d		ひびき c		ひびき b		ひびき a	
		3日目/25日(月)	主審	3日目/25日(月)	主審	3日目/25日(月)	主審	3日目/25日(月)	主審
①	09:00~	G 3位 []	H 3位 北九州担当	E 3位 []	F 3位 北九州担当	C 3位 []	D 3位 北九州担当	A 3位 []	B 3位 北九州担当
②	09:40~	G 2位 []	H 2位 G 3位	E 2位 []	F 2位 E 3位	C 2位 []	D 2位 C 3位	A 2位 []	B 2位 A 3位
③	10:20~	G 1位 北九州担当	H 1位 北九州担当	E 1位 北九州担当	F 1位 北九州担当	C 1位 北九州担当	D 1位 北九州担当	A 1位 北九州担当	B 1位 北九州担当
④	11:00~	b ①勝ち []	a ①勝ち H 2位	d ①勝ち []	c ①勝ち F 2位	d ①負け []	c ①負け 相互審判	b ①負け []	a ①負け 相互審判
⑤	11:40~	b ②勝ち []	a ②勝ち H 3位	d ②勝ち []	c ②勝ち F 3位	d ②負け []	c ②負け 相互審判	b ②負け []	a ②負け 相互審判
⑥	12:20~	b ③勝ち 準決勝 北九州担当	a ③勝ち 審判部	d ③勝ち 準決勝 北九州担当	c ③勝ち 審判部	d ③負け []	c ③負け 相互審判	b ③負け []	a ③負け 相互審判
⑦	13:00~	c ④勝ち 3位G決勝 []	d ④勝ち 北九州担当	c ④負け 3位G三決 []	d ④負け c ⑥勝ち	b ④勝ち []	a ④勝ち 相互審判	b ④負け []	a ④負け 相互審判
⑧	13:40~	c ⑤勝ち 2位G決勝 []	d ⑤勝ち 北九州担当	c ⑤負け 2位G三決 []	d ⑤負け c ⑦勝ち	b ⑤勝ち []	a ⑤勝ち 相互審判	b ⑤負け []	a ⑤負け 相互審判
⑨	14:20~	c ⑥勝ち 決勝戦 審判部 []	d ⑥勝ち 審判部	c ⑥負け 三位決定 北九州担当 []	d ⑥負け 審判部	b ⑥勝ち []	a ⑥勝ち 相互審判	b ⑥負け []	a ⑥負け 相互審判

※1位トーナメントは審判3人制とし、それ以外は原則1人審判制とします。

順位決定トーナメント [Ⅱ]

順	時間	ひびき e		ひびき f		ひびき g		ひびき h	
		3日目/25日(月)	主審	3日目/25日(月)	主審	3日目/25日(月)	主審	3日目/25日(月)	主審
①	09:00~	G6位 [-]	H6位 北九州担当	E6位 [-]	F6位 北九州担当	C6位 [-]	D6位 北九州担当	A6位 [-]	B6位 北九州担当
②	09:40~	G5位 [-]	H5位 G6位	E5位 [-]	F5位 E6位	C5位 [-]	D5位 C6位	A5位 [-]	B5位 A6位
③	10:20~	G4位 [-]	H4位 G5位	E4位 [-]	F4位 E5位	C4位 [-]	D4位 C5位	A4位 [-]	B4位 A5位
④	11:00~	e①勝ち [-]	f①勝ち H4位	g①勝ち [-]	h①勝ち F4位	e①負け [-]	f①負け 相互審判	g①負け [-]	h①負け 相互審判
⑤	11:40~	e②勝ち [-]	f②勝ち H6位	g②勝ち [-]	h②勝ち F6位	e②負け [-]	f②負け 相互審判	g②負け [-]	h②負け 相互審判
⑥	12:20~	e③勝ち [-]	f③勝ち H5位	g③勝ち [-]	h③勝ち F5位	e③負け [-]	f③負け 相互審判	g③負け [-]	h③負け 相互審判
⑦	13:00~	e④負け [6位G三決]	f④負け e⑥勝ち	e④勝ち [6位G決勝]	f④勝ち f⑥勝ち	g④勝ち [-]	h④勝ち 相互審判	g④負け [-]	h④負け 相互審判
⑧	13:40~	e⑤負け [5位G三決]	f⑤負け e⑦勝ち	e⑤勝ち [5位G決勝]	f⑤勝ち f⑦勝ち	g⑤勝ち [-]	h⑤勝ち 相互審判	g⑤負け [-]	h⑤負け 相互審判
⑨	14:20~	e⑥負け [4位G三決]	f⑥負け e⑧勝ち	e⑥勝ち [4位G決勝]	f⑥勝ち f⑧勝ち	g⑥勝ち [-]	h⑥勝ち 相互審判	g⑥負け [-]	h⑥負け 相互審判

※1位トーナメントは審判3人制とし、それ以外は原則1人審判制とします。